

Macintosh パソコンでのご利用手順

●Mac OSとWindowsではファイル名に使用できる文字が異なります。本製品を、ご購入時のままMac OSでお使いになった場合、FAT32で扱えないファイル名で書き込んだ時、正常に読み出せないことがあります。他のMacintoshでもそのままお使いになれます。Macintoshで再フォーマット後は、Windowsパソコンで読み書きできません。

Mac OS 9.0.4 ~ 9.2.2 のパソコンでお使いの場合

最初にMac用に再フォーマットを行ってください



既にHandyDriveの中にデータを保存している場合、以下の手順を実行するとデータが全て失われます。

- 1 Mac OSを起動します。
マルチユーザーが有効となっている場合はオフにしてください。
まだ本製品は接続せず、Mac OSを起動してください。本製品は手順5になってから接続します。

- 2 本製品以外のUSB接続されているストレージ機器を取り外します。
(FireWire接続のドライブをお使いの場合、起動に使用しているFireWireドライブ以外を取り外します。)

- 3 [コントロールパネル]の[機能拡張マネージャ]をクリックします。



- 4 [File Exchange] を無効にし (使用/停止を□にする) [再起動] ボタンをクリックします。Mac OSが再起動します。

- 5 HandyDriveのUSBコネクタに、USBケーブルの小さい方のコネクタ (mini-Bコネクタ) を接続します。

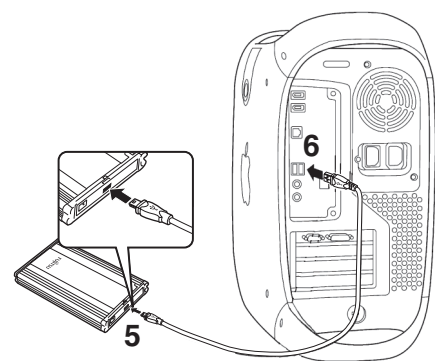

- 6 パソコン本体のUSBコネクタに、USBケーブルの大きい方のコネクタ (Aコネクタ) を接続します。

- 7 初期化画面が表示されます。

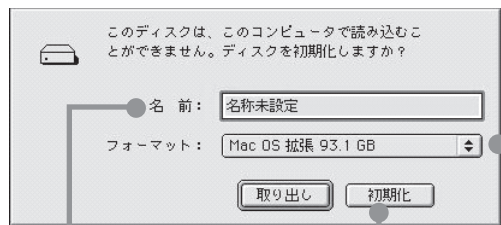

- 8 [名前]にハードディスクの名称を設定します。

- 9 [初期化]をクリックし、表示に対し[続ける]をクリックするとフォーマットが始まります。



再フォーマットは必ずMacOS拡張フォーマットで再フォーマットしてください。他のフォーマット形式は動作対象外となります。

- 10 フォーマットの完了後、ハードディスクのアイコンが増えていることを確認します。



- 11 [コントロールパネル]の[機能拡張マネージャ]を選択してください。

- 12 [File Exchange]を有効にし(使用/停止を□にする)、[再起動]ボタンをクリックします。Mac OSが再起動します。

接続手順

パソコンへの接続

本製品はいつでも接続することができます。上記の手順5および手順6により、接続します。

パソコンからの取り外し

- 1 デスクトップに表示されているHandyDriveのアイコンを、ゴミ箱にドラッグ&ドロップします。



ファイル操作中は取り外しできません。ファイル操作終了後に、取り外しを行ってください。

- 2 HandyDriveのアイコンが消えたことを確認します。

- 3 HandyDriveのアクセスランプの点滅が完了してからUSBケーブルを取り外します。

Mac OS X 10.1 ~ 10.4 のパソコンでお使いの場合

最初にMac用に再フォーマットを行ってください



既にHandyDriveの中にデータを保存している場合、以下の手順を実行するとデータが全て失われます。

- 1 Mac OSを起動します。
まだ本製品は接続せず、Mac OSを起動してください。本製品は手順5になってから接続します。
Mac OS X 10.1~10.2の場合 管理者アカウントでログインしてください。

- 2 本製品以外のUSB機器をできるだけ取り外します。
(FireWire接続のドライブをお使いの場合、起動に使用しているFireWireドライブ以外を取り外します。)

- 3 起動ディスク (Macintosh HDD)のアイコンをダブルクリックしてください。

- 4 [アプリケーション (Applications)] → [ユーティリティ (Utilities)] → [ディスクユーティリティ (Disk Utility)] の順にダブルクリックします。

- 5 HandyDriveのUSBコネクタに、USBケーブルの小さい方のコネクタ (mini-Bコネクタ) を接続します。

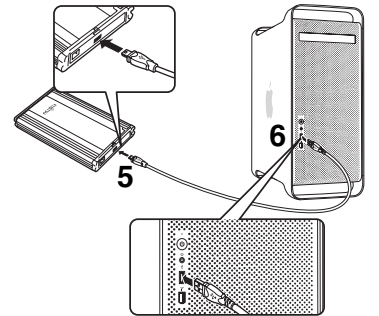

- 6 パソコン本体のUSBコネクタに、USBケーブルの大きい方のコネクタ (Aコネクタ) を接続します。

- 7 ディスクユーティリティの画面で本製品を選択します。
本機種が表示されるまで2分程度かかる場合があります。

Mac OS X 10.1~10.3の場合

- 8 [パーティション]タブをクリックします。

- 9 初期化の設定を行います。
[ボリュームの方式] 1パーティション
[フォーマット] Mac OS 拡張

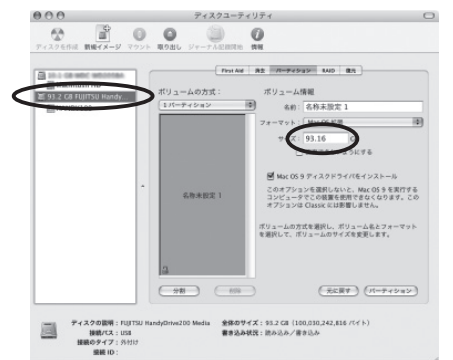

画面は例です。

Mac OS X 10.4の場合

- 8 [パーティション]タブを選択し、[オプション]ボタンをクリックします。次に表示される画面より[Appleパーティション方式] *を選択し、[OK]ボタンをクリックします。
* [Appleパーティションマップ]と表示される場合があります。



画面は例です。

- 9 初期化の設定を行います。
[ボリュームの方式] 1パーティション
[フォーマット] Mac OS 拡張

- 10 **Mac OS X 10.1の場合** [OK]ボタンをクリックします。
Mac OS X 10.1~10.3の場合 [パーティション]ボタンをクリックします。
Mac OS X 10.4の場合 [パーティションを作成]ボタンをクリックします。

- 11 次に表示される画面で[パーティション]ボタンをクリックします。
初期化が始まります。

- 12 フォーマットの完了後、ハードディスクのアイコンが増えていることを確認します。



Mac OS X 10.1の場合、ボリューム名が設定されません。アイコンのボリューム名をクリックし再度設定してください。

- 13 ディスクユーティリティを終了します。

接続手順

パソコンへの接続

本製品はいつでも接続することができます。上記の手順5および手順6により、接続します。

パソコンからの取り外し

- 1 デスクトップに表示されているHandyDriveのアイコンを、ゴミ箱にドラッグ&ドロップします。

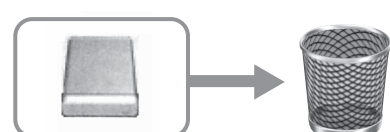

ファイル操作中は取り外しできません。ファイル操作終了後に、取り外しを行ってください。

- 2 HandyDriveのアイコンが消えたことを確認します。

- 3 HandyDriveのアクセスランプの点滅が完了してからUSBケーブルを取り外します。